

# Mod. 900 M



# Mod. 900 M



U=1,2 W/m<sup>2</sup> \* K tested by:



ISTITUTO  
GIORDANO  
Qualità al Plurale.

# Mod. 900 M

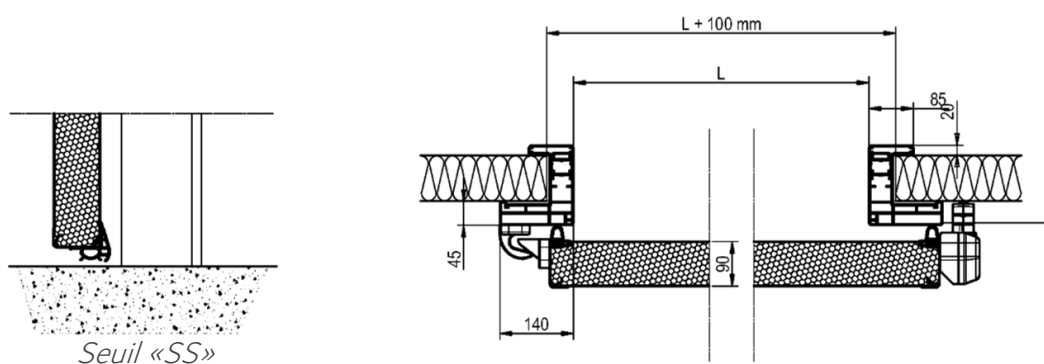
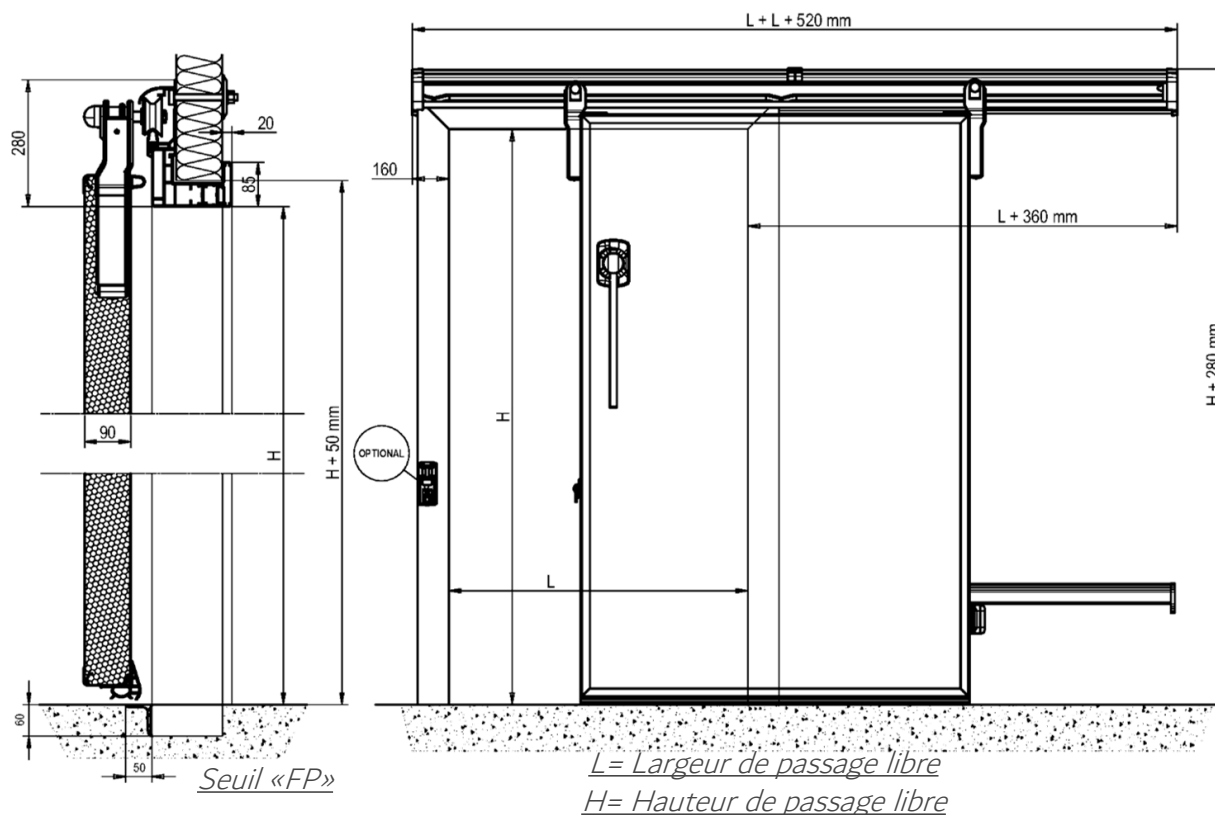

## CARACTÉRISTIQUES TECHNIQUES

- Encadrement vantail en aluminium ép. 90 mm
- Revêtement intérieur et extérieur en tôle plastifiée blanche Similaire Ral 9003
- Joint en EPDM d'étanchéité périmétrique et inférieure
- Bâti embrassant à «L» de 140x45 mm en pvc, avec des modules supplémentaires pour égaliser l'épaisseur du panneau, avec contre-cadre en pvc
- Vantail injectée avec mousse de polyuréthane «PUR» sans CFC